

**МОДУЛИ АВТОМАТИКИ ДЫМОУДАЛЕНИЯ
МДУ-1-R3, МДУ-1С-R3****Руководство по эксплуатации
ПАСН.423149.056 РЭ
Редакция 10****1 Основные сведения об изделии**

1.1 Модули автоматики дымоудаления МДУ-1-R3, МДУ-1С-R3 (с увеличенной нагрузочной способностью выхода) (далее – МДУ или модуль(и)) предназначены для работы с приборами приемно-контрольными и управления охранно-пожарными адресными ППКОПУ 011249-2-1 «Рубеж-2ОП» прот.Р3, ППКОПУ «R3-Рубеж-2ОП» и контроллерами адресных устройств «R3-Рубеж-КАУ2», «Рубеж-КАУ1» прот.Р3, «Рубеж-КАУ2» прот.Р3 (далее – прибор).

1.2 МДУ выполняет функции:

1) управления:

– ручного управления клапаном дымоудаления или огнезадерживающим клапаном с выносных кнопок управления или с кнопок на плате модуля;

– дистанционного управления клапаном дымоудаления или огнезадерживающим клапаном по сигналам прибора приемно-контрольного и управления охранно-пожарного адресного в ручном и автоматическом режимах.

2) контроля:

– положения заслонки клапана по состоянию конечных выключателей (кроме электропривода типа «штора»);

– исправности цепей питания привода заслонки на обрыв;

– исправности цепей конечных выключателей привода на обрыв и короткое замыкание (далее – КЗ);

– исправности цепей выносных кнопок управления на обрыв и КЗ.

3) управления типами приводов:

– реверсивный – типа «штора»;

– реверсивные – типа «Реверс 1» или типа «Реверс 2»;

– с возвратной пружиной;

– электромагнитный.

1.3 МДУ маркирован товарным знаком по свидетельству № 921050 (RUBEZH).

2 Основные технические данные

2.1 Количество управляемых клапанов – 1.

2.2 Питание логической части и информационный обмен МДУ с прибором осуществляется по адресной линии связи (далее – АЛС). МДУ допускает подключение к АЛС без учета полярности.

2.3 Ток потребления от АЛС при напряжении в линии (24 – 36) В – не более 0,60 мА.

2.4 Модули коммутруют ток электропривода клапана:

– до 2 А – для МДУ-1 при напряжении питания постоянного тока (20,4 – 28,8) В и до 0,25 А переменного тока при напряжении питания (198 – 253) В частотой 50 Гц;

– до 5 А – для МДУ-1С при напряжении питания постоянного тока (20,4 – 28,8) В и переменного тока (198 – 253) В частотой 50 Гц.

Выбор напряжения питания электропривода осуществляется джампером, который устанавливается на разъем JP1 или JP2 (рисунок 1) (4.6).

2.5 Длина цепей конечных выключателей привода и цепей кнопок локального управления – не более 30 м.

2.6 В системе МДУ занимает один адрес.

2.7 МДУ оснащен датчиком вскрытия, в качестве которого используется кнопка ТЕСТ (4.3).

2.8 МДУ сейсмостоек при воздействии землетрясений интенсивностью 9 баллов по MSK-64 при уровне установки над нулевой отметкой до 70 м по ГОСТ 30546.1-98.

2.9 Габаритные размеры (В × Ш × Г) – не более (108 × 170 × 42) мм.

2.10 Масса – не более 0,25 кг.

2.11 По электромагнитной совместимости МДУ соответствует требованиям ГОСТ Р 50009-2000 и стандартам, перечисленным в приложении Б ГОСТ Р 53325-2012, для 2 степени жесткости.

2.12 Степень защиты, обеспечиваемая оболочкой модулей, по ГОСТ 14254-2015 – IP30.

2.13 Средний срок службы – 10 лет.

- 2.14 Средняя наработка до отказа – не менее 60000 ч.
- 2.15 Вероятность безотказной работы за 1000 ч – не менее 0,98.
- 2.16 МДУ рассчитан на непрерывную эксплуатацию в закрытых помещениях при температуре окружающей среды от минус 25°С до плюс 55°С и относительной влажности воздуха до 93 %, без образования конденсата.

3 Указания мер безопасности

3.1 По способу защиты от поражения электрическим током МДУ соответствуют классу 0 по ГОСТ 12.2.007.0-75, ГОСТ МЭК 60335-1-2008.

3.2 Конструкция МДУ удовлетворяет требованиям электро- и пожарной безопасности по ГОСТ 12.2.007.0-75, ГОСТ 12.1.004-91, ГОСТ IEC 60065-2013.

ВНИМАНИЕ! УСТАНОВКУ, СНЯТИЕ И РЕМОНТ МДУ ПРОИЗВОДИТЬ ПРИ ОТКЛЮЧЕННОМ ПИТАНИИ МДУ И ПРИБОРА.

3.3 При нормальном и аварийном режимах работы ни один из элементов конструкции МДУ не может иметь превышения температуры выше допустимых значений, установленных ГОСТ Р МЭК 60065-2002.

4 Устройство и принцип работы

4.1 МДУ конструктивно выполнен в пластмассовом корпусе, внутри которого размещена плата с электронными компонентами. Внешний вид модуля (без крышки) приведен на рисунке 1.

4.2 Кнопки ОТКР и ЗАКР предназначены для управления приводом. Нажатие кнопки ОТКР позволяет перемещать заслонку клапана в положение «Открыто», соответственно, нажатие кнопки ЗАКР – в положение «Закрыто».

4.3 Кнопка ТЕСТ предназначена для адресации устройства в АЛС при кратковременном нажатии. При снятии крышки МДУ кнопка инициирует формирование сигнала «Вскрытие», передаваемого по АЛС в прибор.

4.4 Средние контакты клеммных колодок концевиков ОТКР и ЗАКР свободны и предназначены для удобства монтажа резисторов R1– R4.

4.5 Предохранитель FН1 предназначен для работы электропривода с источником питания напряжением 230 В. Для работы с источником питания 24 В необходимо установить предохранитель в соответствии с максимальным током нагрузки источника питания.

4.6 Переключение напряжения питания электропривода (24 В или 230 В) производится путем замыкания джампером разъема JP1 или JP2 (рисунок 1). По умолчанию на предприятии-изготовителе джампер установлен на разъеме JP2.

ВНИМАНИЕ! ВО ИЗБЕЖАНИЕ ВЫХОДА МДУ ИЗ СТРОЯ, ПРИ ПИТАНИИ ПРИВОДА НАПРЯЖЕНИЕМ 230 В ПЕРЕМЕННОГО ТОКА, ДЖАМПЕР ДОЛЖЕН БЫТЬ УСТАНОВЛЕН НА РАЗЪЕМ JP2.



Рисунок 1

4.7 На лицевой стороне МДУ расположены индикаторы СВЯЗЬ (режимы индикации приведены в таблице 1), ОТКРЫТО, ЗАКРЫТО (режимы индикации приведены в таблице 2).

Таблица 1

Состояние	Индикатор СВЯЗЬ (зеленый)
Дежурное	Мигает один раз в (4 – 5) секунд – при наличии обмена по АЛС
Тест	Часто мигает в течение (2 – 3) секунд – после нажатия кнопки ТЕСТ

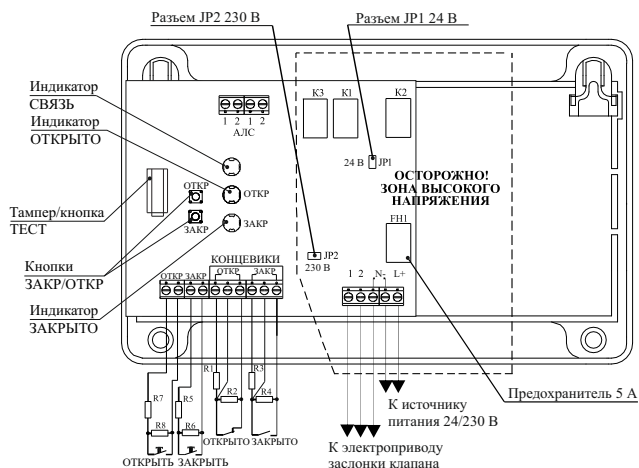
Таблица 2

Состояние заслонки клапана, управляемой модулем	Состояние конечных выключателей (с нормально разомкнутой настройкой)	Описание режимов индикации	
		Индикатор ОТКРЫТО	Индикатор ЗАКРЫТО
Положение заслонки клапана «Открыто»	ОТКРЫТО – замкнут ЗАКРЫТО – разомкнут	Мигает	Не светится
Положение заслонки клапана «Закрыто»	ОТКРЫТО – разомкнут ЗАКРЫТО – замкнут	Не светится	Мигает
Перемещение заслонки клапана в положение «Закрыто»	ОТКРЫТО – замкнут ЗАКРЫТО – разомкнут	Двойное промаргивание	Одиночное промаргивание
	ОТКРЫТО – разомкнут ЗАКРЫТО – разомкнут	«Бегущий огонь» в сторону перемещения заслонки клапана в положение «Закрыто»	
Перемещение заслонки клапана в положение «Открыто»	ОТКРЫТО – разомкнут ЗАКРЫТО – замкнут	Одиночное промаргивание	Двойное промаргивание
	ОТКРЫТО – разомкнут ЗАКРЫТО – разомкнут	«Бегущий огонь» в сторону перемещения заслонки клапана в положение «Открыто»	
Превышение установленного времени перемещения заслонки из положения «Открыто» в положение «Закрыто» или наоборот, сбой положения и т. д.	ОТКРЫТО – разомкнут ЗАКРЫТО – разомкнут	Не светится	
	Замкнут концевой выключатель начального положения движения после окончания заданного времени перевода заслонки	Мигает индикатор начального положения. Индикатор конечного положения не светится	
Запрещенное состояние	ОТКРЫТО – замкнут ЗАКРЫТО – замкнут	Одновременно мигают оба индикатора	

4.8 Подключение МДУ осуществляется через клеммные колодки, обеспечивающие надежное соединение проводов сечением от 0,35 до 1,5 мм².

4.9 Работа МДУ в составе системы

Модуль получает команды на перевод заслонки клапана в то или иное положение дистанционно по АЛС от прибора.

Модуль контролирует положение заслонки клапана с помощью конечных выключателей, установленных в приводе.

П р и м е ч а н и е – При конфигурировании МДУ с помощью программного обеспечения (далее – ПО) FireSec согласно 6.2 нужно указать положение («Открыто» или «Закрыто»), в которое должна перемещаться заслонка клапана при подаче питания. Управление заслонкой отличается для разных типов приводов и заключается в следующем:

а) реверсивный привод (рисунок 2)

Тип «Реверс 1»: При подаче напряжения на соответствующие обмотки привода заслонка клапана переводится либо в положение «Открыто», либо в положение «Закрыто». При достижении конечного положения или превышении времени движения – напряжение с обмоток привода снимается.

Тип «Реверс 2»: При подаче напряжения на первую обмотку привода заслонка клапана переводится либо в положение «Открыто», либо в положение «Закрыто». При достижении конечного положения или превышении времени движения – напряжение с обмотки привода снимается. Реверс обеспечивается подачей напряжения на обе обмотки одновременно.

ВНИМАНИЕ! ДЛЯ ИСКЛЮЧЕНИЯ НЕПОЛНОГО ЗАКРЫТИЯ/ОТКРЫТИЯ ЗАСЛОНКИ КЛАПАНА СНЯТИЕ ПИТАНИЯ С ОБМОТКИ ПРОИСХОДИТ ТОЛЬКО ЧЕРЕЗ 5 С ПОСЛЕ СРАБОТКИ КОНЦЕВОГО ВЫКЛЮЧАТЕЛЯ.

Тип «Штора»: напряжение с обмоток снимается по истечении времени движения в положение «Открыто» или «Закрыто», установленное при конфигурации (Время 1, Время 2).

На рисунке 2 показано подключение реверсивных приводов на примере BE24/BE24-12 торговой марки «BELIMO».



Рисунок 2 – Заслонка огнезадерживающего клапана в положении «Открыто»

б) привод с возвратной пружиной (рисунок 3)

При подаче напряжения на обмотку привода заслонка клапана переводится в положение «Открыто» и взводится возвратная пружина.

При достижении положения «Открыто» напряжение с обмотки привода не снимается, удерживая его во взведенном состоянии. При снятии напряжения – клапан под действием пружины возвращается в положение «Закрыто».

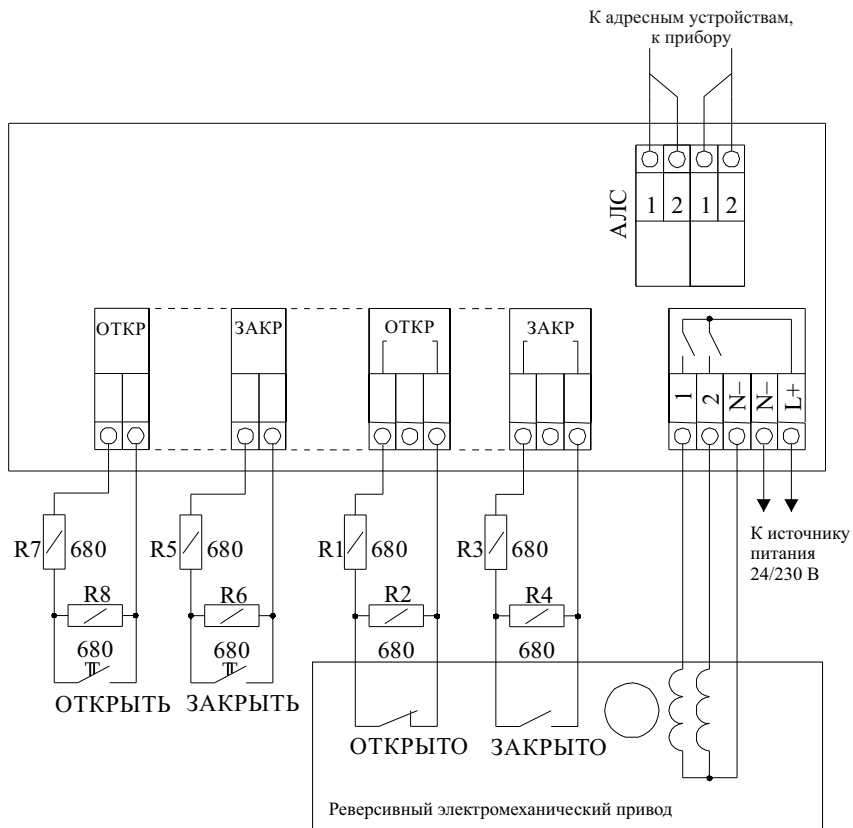
На рисунке 3 показано подключение привода с возвратной пружиной Тип 239-024-10-S2 фирмы «GRUNER», для клапана дымоудаления.

В случае использования клапана дымоудаления вывод обмотки электропривода следует переключить на клемму 1 выхода «Привод» модуля. Контроль неиспользуемого выхода следует отключить при конфигурировании МДУ согласно 6.3.



Рисунок 3 – Заслонка клапана в положении «Открыто»

в) электромагнитный привод (с ручным возвратом в нормальное положение) (рисунок 4)

На рисунке 4 показан вариант подключения привода с электромагнитным фиксатором.

Переход в положение «Открыто» осуществляется после подачи напряжения на электромагнитный фиксатор, удерживающий клапан в положении «Закрыто».

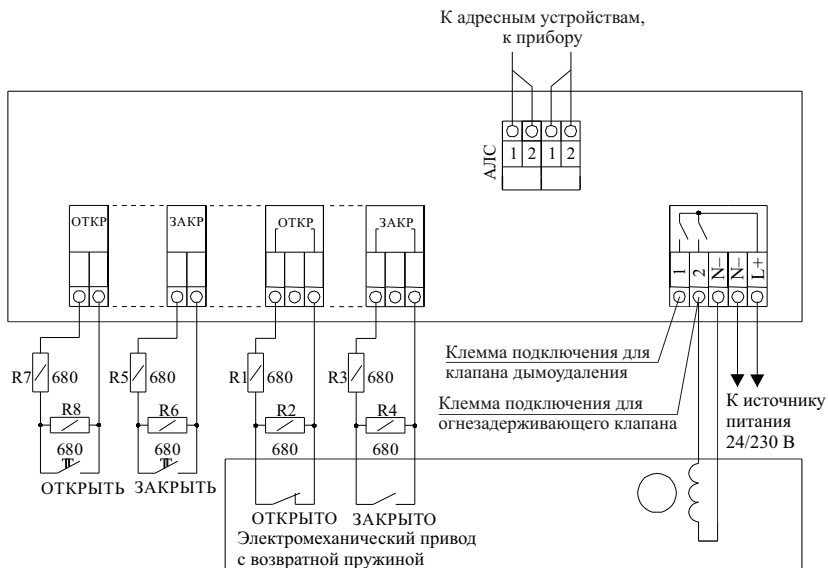
Напряжение с фиксатора снимается при переходе клапана в положение «Закрыто» или по истечении контрольного (заданного) времени.

В случае использования огнезадерживающего клапана вывод обмотки привода следует переключить на клемму 2 выхода «Привод» модуля. Контроль неиспользуемого выхода следует отключить при конфигурировании МДУ согласно 6.3.



Рисунок 4 – Заслонка клапана в положении «Открыто»

4.10 Для обеспечения контроля целостности цепей концевых выключателей и кнопок локального управления в их непосредственной близости необходимо установить резисторы R1 – R8 сопротивлением 680 Ом из комплектности (указан в этикетке на МДУ-1-R3, МДУ-1С-R3).

4.11 МДУ осуществляет контроль целостности цепи питания электропривода заслонки клапана на обрыв в обесточенном состоянии. При обрыве или отсутствии питания команда на включение реле МДУ не выдается.

5 Размещение, порядок установки и подготовка к работе

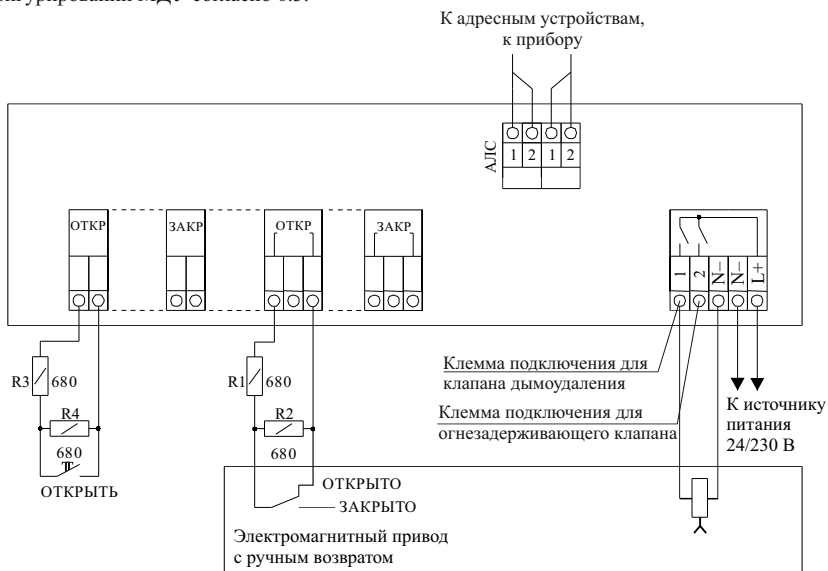
5.1 При размещении и эксплуатации МДУ необходимо руководствоваться действующими нормативными документами.

5.2 При получении МДУ необходимо:

- вскрыть упаковку;
- проверить комплектность согласно этикетке;
- проверить дату выпуска;
- произвести внешний осмотр МДУ, убедиться в отсутствии видимых механических повреждений (трещин, сколов, вмятин и т. д.).

5.3 Если МДУ находился в условиях отрицательных температур, то перед включением его необходимо выдержать не менее четырех часов в упаковке при комнатной температуре для предотвращения конденсации влаги внутри корпуса.

5.4 МДУ следует устанавливать на стенах, перегородках и конструкциях, изготовленных из негорючих материалов, или на DIN-рейку.

5.5 Порядок установки МДУ:

- а) открыть крышку МДУ, нажав на верхние или нижние защелки замков;
- б) при установке на стену, перегородку и конструкцию изготовленную из негорючих материалов (рисунок 5):
 - разметить и просверлить в месте установки два отверстия под шуруп диаметром 4 мм. Установочные размеры приведены на рисунке 5,
 - установить основание на два шурупа и закрепить третьим шурупом через одно из нижних отверстий основания (просверлив отверстие по месту);
- в) при установке на DIN-рейку:
 - в направляющие основания вставить фиксатор, входящий в комплектность, как показано на рисунке 6,
 - навесить верхними выступами основания на верхнюю грань DIN-рейки, а затем сдвинуть фиксатор вверх до характерного щелчка. Ход фиксатора примерно 2 мм;
- г) подключить провода к клеммным колодкам, руководствуясь рисунками 2 – 4.



Рисунок 5



Рисунок 6

5.6 При проведении ремонтных работ в помещении, где установлены МДУ, должна быть обеспечена их защита от механических повреждений и от попадания внутрь строительных материалов, пыли, влаги.

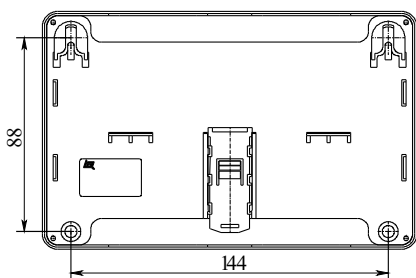
6 Настройка

6.1 Для идентификации МДУ в системе ему необходимо присвоить начальный адрес. Начальный адрес МДУ задается программатором адресных устройств ПКУ-1-Р3 (далее – ПКУ) либо с помощью прибора по АЛС1, АЛС2 или технологической адресной линии связи (АЛСТ).

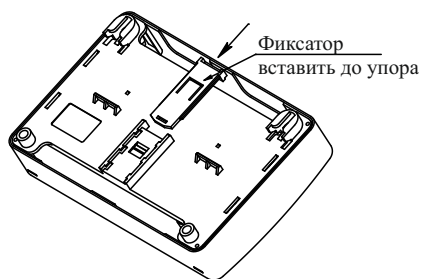
Адресация МДУ с помощью ПКУ описана в руководстве по эксплуатации на ПКУ.

Адресация МДУ с помощью прибора описана в эксплуатационных документах на прибор.

Присваиваемый адрес хранится в энергонезависимой памяти МДУ.

6.2 При подключении МДУ к системе прибор идентифицирует его по присвоенному адресу и автоматически записывает параметры настройки, содержащиеся в конфигурации, в память МДУ.

6.3 Настраиваемыми параметрами МДУ при конфигурировании являются:

- а) Адрес – адрес МДУ;
- б) Время 1: – время, за которое должно произойти переключение клапана в положение «Открыто» из положения «Закрыто». Для привода типа «штора» – время перехода в закрытое положение;
- в) Время 2: – для реверсивного привода и привода с возвратной пружиной – время, за которое должно произойти переключение клапана в положение «Закрыто» из положения «Открыто». Для электромагнитного привода – максимальная длительность импульса тока через электромагнитный фиксатор. Для привода типа «штора» – время перехода в открытое положение;
- г) Тип привода:
 - штора – привод реверсивный без концевиков;
 - реверс. – привод реверсивный: «Реверс 1» или «Реверс 2»;
 - пруж. – привод с возвратной пружиной;
 - э/магн. – привод электромагнитный.
- д) Конц. ОТКРЫТО: есть/нет – концевик ОТКРЫТО;
- е) Конц. ЗАКРЫТО: есть/нет – концевик ЗАКРЫТО;
- ж) КО если откp.: есть/нет – контроль обмотки, если открыто;
- и) Обрыв обм. 1: есть/нет – полное отключение проверки обмотки 1;
- к) Обрыв обм. 2: есть/нет – полное отключение проверки обмотки 2;
- л) Кн. ОТКРЫТЬ: обр + кз/нет/обр/кз – кнопка ОТКРЫТЬ – осуществляет выбор типа проверки;
- м) Кн. ЗАКРЫТЬ: обр + кз/нет/обр/кз – кнопка ЗАКРЫТЬ – осуществляет выбор типа проверки;
- н) Конц. ОТКРЫТО: обр + кз/нет/обр/кз – концевик ОТКРЫТО – осуществляет выбор типа проверки;
- п) Конц. ЗАКРЫТО: обр + кз/нет/обр/кз – концевик ЗАКРЫТО – осуществляет выбор типа проверки;
- р) Нач. полож.: закр./откр. – осуществляет выбор начального положения заслонки клапана, в которое должен переместиться привод при включении питания модуля.

6.4 При использовании клапанов для реверсивного привода и привода с возвратной пружиной необходимо установить время, за которое должно произойти переключение клапана. Диапазон возможных значений от 1 до 255 с. При превышении установленного времени переключения в системе формируется сигнал «Прев. времени движ.» (Превышение времени движения). Рекомендуется устанавливать значение, равное удвоенному паспортному времени движения в соответствующем направлении. При установке значения 0 отключается контроль превышения времени движения, и сигнал не формируется.

Для привода типа «штора» необходимо опытным путем (например, 10 закрываний и 10 открываний) определить время, за которое штора переходит в закрытое или открытое положение. При установке значения времени 0 – сигнал на привод не подается.

ВНИМАНИЕ! ПРИ ИСПОЛЬЗОВАНИИ ЭЛЕКТРОМАГНИТНОГО ПРИВОДА НЕОБХОДИМО УСТАНОВИТЬ МАКСИМАЛЬНУЮ ДЛИТЕЛЬНОСТЬ ИМПУЛЬСА ТОКА ЧЕРЕЗ ЭЛЕКТРОМАГНИТНЫЙ ФИКСАТОР В СООТВЕТСТВИИ С ПАСПОРТОМ НА КЛАПАН.

7 Сообщения оператору

7.1 При управлении или возникновении отклонений во время работы МДУ на панели управления прибора можно узнать текущее состояние модуля:

- а) Отсутствие привода – устройство зафиксировало отключение привода заслонки;
- б) Отсутствие привода устр. – Привод заслонки подключен;
- в) Обрыв кн. ОТКРЫТЬ – обрыв цепи кнопки ОТКРЫТЬ, подключенной к модулю;
- г) Обрыв кн. ЗАКРЫТЬ – обрыв цепи кнопки ЗАКРЫТЬ, подключенной к модулю;
- д) КЗ кн. ОТКРЫТЬ – КЗ цепи кнопки ОТКРЫТЬ, подключенной к модулю;
- е) КЗ кн. ЗАКРЫТЬ – КЗ цепи кнопки ЗАКРЫТЬ, подключенной к модулю;
- ж) Обр.конц. «ОТКРЫТО» – обрыв цепи концевого выключателя S1;
- и) Обр.конц. «ЗАКРЫТО» – обрыв цепи концевого выключателя S2;

- к) КЗ конц. ОТКРЫТО – короткое замыкание цепи концевика ОТКРЫТО;
- л) КЗ конц. ЗАКРЫТО – короткое замыкание цепи концевика ЗАКРЫТО;
- м) Обрыв обмотки 1 – обрыв обмотки присоединенной к клемме 1 выхода «Привод» модуля;
- н) Обрыв обмотки 2 – обрыв обмотки присоединенной к клемме 2 выхода «Привод» модуля;
- п) Запрещ.состояние – несоответствие состояния концевых выключателей заданному положению;
- р) Прев.времени движ. – превышение времени ожидания ответа от концевых выключателей о завершении движения (кроме привода типа «штора»);
- с) Изм-е положения засл. – самопроизвольное или ручное изменение положения заслонки;
- т) Авария пит-я клапана – отсутствие питания.

8 Техническое обслуживание

8.1 Техническое обслуживание должно производиться потребителем. Персонал, необходимый для технического обслуживания МДУ, должен состоять из специалистов, прошедших специальную подготовку.

8.2 С целью поддержания исправности МДУ в период эксплуатации необходимо проведение регламентных работ, которые включают в себя периодический (не реже одного раза в шесть месяцев) внешний осмотр, с удалением пыли мягкой тканью и кисточкой, и контроль работоспособности по записям журнала событий прибора.

8.3 При выявлении нарушений в работе МДУ его направляют в ремонт. Исправность определяется на основании сообщений прибора (при условии исправности АЛС и соединений).

8.4 Техническое обслуживание безадресных устройств, подключенных к модулю, необходимо производить в соответствии с руководствами по эксплуатации на них.

9 Транспортирование и хранение

9.1 МДУ в транспортной упаковке перевозится любым видом крытых транспортных средств (в железнодорожных вагонах, закрытых автомашинах, трюмах и отсеках судов, герметизированных отапливаемых отсеках самолетов и т. д.) в соответствии с требованиями действующих нормативных документов.

9.2 Расстановка и крепление в транспортных средствах транспортных упаковок с МДУ должны обеспечивать их устойчивое положение, исключать возможность смещения транспортных упаковок и удары их друг о друга, а также о стенки транспортных средств.

9.3 Условия транспортирования должны соответствовать условиям хранения 5 по ГОСТ 15150-69.

9.4 Хранение МДУ в упаковке должно соответствовать условиям 2 по ГОСТ 15150-69.

10 Утилизация

10.1 МДУ не оказывает вредного влияния на окружающую среду, не содержит в своем составе материалов, при утилизации которых необходимы специальные меры безопасности.

10.2 МДУ является устройством, содержащим электронные компоненты, и подлежит способам утилизации, которые применяются для изделий подобного типа согласно инструкциям и правилам, действующим в вашем регионе.

**Контакты технической поддержки: 8-800-600-12-12 для абонентов России,
8-800-080-65-55 для абонентов Казахстана,
+7-8452-22-11-40 для абонентов других стран.**

support@rubezh.ru